

(資 料-1)

給工発第 97 号

令和4年8月8日

公益社団法人日本水道協会

栃木県支部長 佐藤 栄一 様

公益財団法人給水工事技術振興財団

理事長 岡澤 和好

給水装置工事申込書様式等の標準化に向けた
調査への協力について (依頼)

給水装置工事を申請する際に用いられる給水装置工事申込書については、水道事業体ごとに様式が異なるため、指定工事事業者にとって手続きが煩雑となっております。

このことから、令和3年度に給水装置工事申込様式等の標準化に向けた検討を行い、給水装置工事申込書(案)を作成しました。

令和4年度につきましては、給水装置工事申込書(案)を各事業体に提示させていただき、ご意見をいただくとともに、添付書類(図面関係、誓約書等)についても標準化に向け、各事業体における実態調査を実施したいと考えております。

つきましては、標準化に向けたさらなる検討を行うにあたり、栃木県内各事業体により下記の様式による書類の提出について、ご協力下さいますようお願い申し上げます。

【添付資料】

給水装置工事申込書(案) (資料-1)

【提出していただく書類】

給水装置工事申込書(案)等に関する調査表(様式-1)

【提出方法等について】

(1) 提出方法 : E-mail で当財団への提出をお願いします。

(2) 提出期限 : 令和4年8月31日(水)

連絡先

公益財団法人 給水工事技術振興財団

技術開発部 川崎、普川

電話 : 03-6911-2711

E-mail : gi_jyutsu@kyuukou.or.jp

(資 料- 2)

給工発第 134 号

令和4年12月1日

栃木県管工事業協同組合連合会
連合会会長 和田均 様

公益財団法人給水工事技術振興財団
理事長 岡澤和好

給水装置工事申込書様式等の標準化に向けた
説明会の実施について (依頼)

時下益々ご清祥のこととお慶び申し上げます。

日頃より、当財団の業務につきご理解ご協力をいただき厚く御礼申し上げます。

さて、令和4年8月に実施しました給水装置工事申込書様式等の標準化に向けた栃木県内各水道事業体への実態調査に基づきまして、調査結果の整理を行い、給水装置工事申込書及び添付書類(図面関係、誓約書)等の原案が整いましたので、県下の各水道事業体及び各管工事協同組合の皆様を対象に、下記の要領で説明会を実施したいと考えております。

今回の説明会につきましては、令和5年2月下旬に予定している最終報告書の完成に向けて、各水道事業体及び各管工事業協同組合のご担当者様にご意見等をお聴きする場と位置づけておりますので、関係者の方々へのご参加通知をよろしくお願いいたします。

説明会の開催方法につきましては、オンライン併用とさせていただきますが、会場は狭いので、原則オンラインとさせていただきます。

参加方法につきましては、事前に別添出欠席通知票を12月14日(水)までに当財団にメールにて、ご連絡下さるようお願い申し上げます。

- 1 日 時：令和4年12月21日(水) 午後2時00分～
- 2 会 場：宇都宮市上下水道局 5階大会議室
- 3 添付資料
 - (1) 出欠席通知票
 - (2) 説明会次第
 - (3) 説明会資料(1～5)

連絡先

公益財団法人 給水工事技術振興財団

技術開発部 川崎、普川

電話：03-6911-2711

E-mail：gi_jyutsu@kyuukou.or.jp

給水装置工事申込書（案）等に関する調査表（アンケート内容）

表-3

事業体名： _____

所属： _____ 担当者： _____

電話： _____ メールアドレス： _____

1 給水装置工事申込書（案）に記載されている項目

※ ○口付数字は、（資料-1）の給水装置工事申込書（案）内の各項目番号に対応

（1）給水装置工事申込時に記載する項目

※1 表中の記載必要度（事務局案）とは、申込書に記載すべき要件であるかを事務局が判断し【3：必要 2：別紙で記入し、申込書には不要 1：不要】、数字化し表記しました。

※2 記載必要度の選択欄は、各事業体が【3：必要 2：別紙で記入し、申込書には不要 1：不要】をプルダウンで選択してください。

項目	解説	記載必要度 (事務局案)	記載必要度の 選択	理由・意見等
① 受付番号	事業体で用いられる、進捗管理に必要な「受付簿」等に紐づくKEYとなることから、必須である。	3		
② 水栓番号	改造・撤去時に過去の履歴と紐づけるための手段としては最適と考える。	3		
③ 受付日	呼び方は「収受」「受付」等々であるが、各事業体で定めることが多い（審査期間）に影響を及ぼすことから、記入は必須と考える。	3		
④ 住 所	所有者が給水装置工事場所に居住しない時における緊急連絡先として記載は必要である。	3		
⑤ 氏 名	給水装置の所有権に紐づく情報であることから、必須と考える。	3		
⑥ 委任状欄	申込者が工事事業者へ給水工事に係る一切を全権委任するための証明であることから必要と考える。	3		
⑦ 指定給水装置工事事業者情報	事業体に登録の有無を確認するため必要と考えるが、1枚の紙面に複数回同様の情報を記載させるのは工事事業者への負担増大であるため、必要最小限の記載回数に留めるための整理が必要である。	3		
⑧ 主任技術者		3		
⑨ 工事場所	料金徴収、領収書送付、メーター管理、水質事故時の対応および最近ではマッピングシステムへの搭載における座標値となることも多いことから必須である。	3		
⑩ 工事種別	必要と考える。ただし、必要以上に選択肢を増やすことは工事事業者への混乱を来すことから整理が必要である。	3		
⑪ 使用予定水量	使用予定水量から引込管口径が決定されることから必要である。	3		
⑫ 給水方式	給水方式を申込書に表示することは必要と考える。	3		
⑬ 建築関係	違法建築の把握に貢献する内容で、記載する絶対必要性は無いと考えるが、事業体内部での活用をしっかりと捉える必要がある。	3		
⑭ 建物種別	必要と考える。ただし、種別数を細かに設定し過ぎることが多い。本検討では10項目にも及ぶ設定が見受けられたが、これをデータ化し有効活用しているとは考えづらいことから、整理が必要と考える。	3		
⑮ 道路指定	道路管理者からの許可を記載するものであるが、各事業体により申請方法は様々なことから、重要度は若干低い。	3		

	項目	解説	記載 必要度 (事務局案)	記載必要度の 選択	理由・意見等
⑩	審査承認日	審査が確実に処理されたことを明記するためのものであり必要である。	3		
⑪	摘要欄	各事業体で考えは様々であるが、審査者が工事事業者との協議時に覚書程度に記入できる自由欄は業務を円滑に進める良いツールであるため、必要である。	3		
⑫	手数料	手数料の収入把握は重要と考えるが、必要以上に詳細に書き込むことは控え、必要最小限に留める工夫が必要と考える。	3		
⑬	加入金	必要と考える。ただし、事業体内部での処理であるため他システム・台帳で管理していれば不要と考える。	3		
⑭	開発指令	上記違法建築と同様であるが、利用頻度が著しく低いことから、提出の有無確認程度で問題ないとする。【不要可能】	2		
⑮	承諾関係	必要と考えるが、狭小な申込書に詰め込むのは無理がある。また、利用頻度も多くない。ここは、散逸を防ぐため別紙の提出の有無を確認する程度で十分と考える。【不要可能】	2		
⑯	分岐承諾	必要と考えるが、狭小な申込書に詰め込むのは無理がある。また、利用頻度も多くない。ここは、散逸を防ぐため別紙の提出の有無を確認する程度で十分と考える。【不要可能】	2		
⑰	誓約関係	本検討で数多くの書式を確認した際に、各事業体で様々な誓約関係の項目が出現したので、一括りで記載をした。その多くは1件処理に相応しいことから不要と考える。【不要可能】	2		
⑱	穿孔予定日	工事施工するうえで穿孔予定日を把握することは望ましいが、不要と考える。	1		
⑲	竣工予定日	工事施工するうえで竣工予定日を把握することは望ましいが、不要と考える。	1		

(2) 給水装置工事完了時に記載する項目

	項目	解説	記載 必要度 (事務局案)	記載必要度の 選択	理由・意見等
①	穿孔日	ここでいう穿孔日とは先行予定日とも解釈できるが、公の造営物に加工を施す日を監理監督するためにも必要と考える。	3		
②	完了日	本検討では申請書に特化した検討であるため、表現としては「完了予定日」が相応しいと考える。工事事業者の全体スケジュールを把握するためにも必要である。	3		
③	検査日	本検討では申請書に特化した検討であるため、表現としては「検査予定日」と表現することとする。工事の全体把握に必要なため、必須と考える。	3		
④	水栓番号交付日	給水装置の管理に必須である水栓番号の払い出し日を記入しているが、給水開始日と同義とも考えられることから不要と考える。【不要可能】	2		
⑤	貸与メーター	メーター管理は満期据替等により番号等が変化するため、別システム・台帳での管理が望ましいと考える。【不要可能】	2		

2 給水装置工事申込書（案）に記載されていない項目

	項目	解説	記載 必要度 (事務局案)	記載必要度の 選択	理由・意見等
1	分岐口径	申請書鑑で概要を一瞥できる利点はあるが、図面を確認すれば判別できる項目であることから、無理に記載する内容とは考えづらい	2		
2	使用者名	料金徴収の礎である重要な情報であるが、後日変更される頻度が非常に高く、最近では料金システムの普及が著しいことから、別紙にて提出することが望ましい。	2		
3	使用者住所				
4	代納者名				
5	代納者住所				
6	代理人届				
7	総代人届	所有者が給水区域外に居住する際の届出であり非常に重要と考えるが、全ての給水工事に大して必須であるとは考えづらいことから、別紙にて管理することが望ましい。	2		
8	取出本管情報	これも図面に明記すべき事柄であることから、申込書への記載は不要と考える。	2		
9	受水槽情報	受水槽の設置は保健行政と密接な連携が必要であるが、書類の往来等を鑑みると別添で取り扱う方が利便性が高い。	2		
10	使用材料一覧	事業者が定める給水指定材料を記載することは重要であるが、個人財産に係る事柄であるため、記載は必要最小限に留めるべきである。	2		
11	譲渡	道路平行管を公設管に委譲するなど重要ではあるが、利用頻度が著しく低いことから、別添で問題ないとする。	2		
12	道路種別	道路掘削を伴う場合の管理ではあるが、位置情報を確認すれば事足りると考える。	2		
13	材料承認関連	自己材料の使用に関するものとするが、日水協等が定める規格に則ることが原則であり、必要以上に許可を与えると水質担保の責任は免れないことから1件処理で対応すべきと考える。	2		
14	案内図 (工事箇所地図)	申請書に案内図を記載する書式が見受けられたが、狭小な紙面を有効活用すべく図面側に記載したほうが良策と考える。	2		
15	路面復旧費	必要と考える。ただし、事業者ごとに管理は様々であるが、別システム・台帳で管理をしているのであれば割愛も可能と考える。	2		
16	水圧	この項目は完了時において必要な項目であるため、汚損防止の観点から申請とは切り離すべきと考える。	2		
17	残留塩素				
18	警察道路使用許可書	道路掘削を伴う工事において警察許可は大事な担保と考える。	2		
19	各戸検針確認	所謂受水槽以下において、事業者が直接検針するかの確認であると推察されるが、これも出現頻度が低いため、別添にて管理することが望ましい。	2		

	項目	解説	記載 必要度 (事務局案)	記載必要度の 選択	理由・意見等
20	メーター設置	メーター管理は満期据替等により番号等が変化するため、別システム・台帳での管理が望ましいと考える。	2		
21	メーター撤去				
22	開栓状況	開閉栓情報は変化が著しいことが多いため、他のシステム・台帳で管理することが望ましい。	2		
23	栓数概要	本検討では工事種別と混同して記載されている。栓数は図面等にも記載されていることから申込書に記載する必要性は低いと考えられる。	2		
24	町名コード	事業体事務処理の円滑化に寄与するとは考えるが、工事事業者の負担を増大させること、また、昨今の料金システムでは住所をドロップダウン等で選択できる等、利便性が向上していることから不要と考える。	1		
25	栓数	メーター口径を栓数で決定する事業体は多いと考えるが、図面を確認すれば栓数は把握できることから不要と考える。	1		
26	自家用、受水槽設備切替確認	図面の記載内容を確認すれば識別は容易なことから、不要と考える。	1		
27	メーター保管関連	最近では料金システムにて管理されていること、また、満期据替等で番号が変わってしまうことを鑑みると、永年保存となる申込書に記載するのは相応しいとは考えづらい。	1		
28	臨時用完了	期限付きである臨時用を管理する必要はあるが、通常の完了と区別する必要は無いと考えられるため不要である。	1		
29	臨時・仮設情報	臨時・仮設の利用期間を把握するための記入項目であるが、利用期間は浮動であること、また、永年保存の申込書への記載は相応しくないことから、省くべきと考える。	1		
30	自己分岐	恐らくは水量確認の担保と考えるが、水の出確認は主任技術者の責務として線引きをしたほうが事業体への責務が和らぐので不要と考える。	1		
31	肩書	共同住宅等は建設時に仮称で呼ばれることが多く、竣工時に名称が変更となる場合が多々あることから、別記にて管理することが望ましい。	1		
32	分岐費用	私有管からの分岐に関する項目であると推察されるが、民民契約への介入行為なので削除すべきと考える	1		
33	水の出確認	恐らくは水量確認の担保と考えるが、水の出確認は主任技術者の責務として線引きをしたほうが事業体への責務が和らぐので不要と考える。	1		
34	平面図等特記	指定工事事業者は、事業体の条例その他を熟知することを条件に登録することから、配管記号等の記載は不必要と考える。	1		
	その他				

3 給水装置工事申込時及び完了時に添付する書類の実態調査リスト

※ 添付必要度については、各事業者の判断により、プルダウンで選択してください。

(1) 申込時に添付する書類一覧表（給水装置申込に直接関係する書類）

No	書類	参考	添付必要度の 選択	理由・意見等
1	設計図面（A3）			
2	給水装置所有者変更届	変更申請時のみ必要とする		
3	宅地内引込管所有者変更届	変更申請時のみ必要とする		
4	開栓申込書(新設等)	開栓用紙、必要に応じてメーター1個につき1枚		
5	開栓申込書(再開)	開栓用紙、必要に応じてメーター1個につき1枚		
6	給水装置使用中止(廃止)届	停水用紙、必要に応じてメーター1個につき1枚		
7	水理計算確認書	3階建以上の建物及び管理者が必要と認める場合		
8	直結増圧式給水条件承諾書	直結増圧の場合		
9	増圧給水設備設置の猶予条件承諾書	直結増圧猶予の場合		
10	各戸メーター等譲渡申込書	既設建物直結給水切替用		
11	その他誓約書等	〇〇〇水道事業管理者が必要と認める場合		

(2) 申込時に添付する書類一覧表（その他法令における関係書類）

No	書類	参考	添付必要度の 選択	理由・意見等
1	建築確認済証未提出に係る届出書	申請中及び既存建物で提出できない場合		
2	道路掘削申請手続き申込書	申請書を事前に用意するもの		
3	道路掘削及び占用図	申請書を事前に用意するもの		
4	給水装置工事に伴う道路掘削跡路面復旧 工事履行誓約書	申請書を事前に用意するもの		
5	給水装置工事に伴う道路掘削跡路面復旧 工事施工者確認書	申請書を事前に用意するもの		
6	河川水路下水等の占用に必要な申込図書	河川水路等に給水管を占用する際に用意する		
7	道路内平行私有管譲渡申出書	道路内並行布設部分を無償で譲渡する場合		
8	道路占用及び掘削許可書(写し)	公道内に私有管を占用する場合		
9	急傾斜地崩壊危険区域内行為許可書	許可書の写し		
10	料金徴収システム等他のシステムとのリ ンク			

上記以外の添付書類

書類	参考	備考

(3) 完了時に添付する書類一覧表（給水装置工事完了届は、申込書と兼ねる）

No	書類	参考	添付必要度の 選択	理由・意見等
1	給水装置工事完成図（A3）	正副各1部		
2	オフセット図	完成図面に記入		
3	水槽以下設備図	管理者が必要と認める場合		
4	受水槽施設概要書	受水槽を設置・変更・撤去の場合		
5	給水装置工事記録写真	道路掘削を伴う場合、必須提出		
6	メーター預り書	既設建物直結給水切替用		
7	共同住宅等の使用者名簿			
8	施錠装置付共同住宅に係る施錠装置の解錠方法（解錠方法の変更）届出書	オートロックマンションの場合		
9	給水装置工事に伴う道路掘削跡路面復旧工事しゅん工届	本復旧工事が完了している場合		
10	その他	〇〇〇水道事業管理者が必要と認める場合		

上記以外の添付書類

書類	参考	備考

(4) その他ご要望等

ご意見等記入欄

アンケート結果集約表（24事業者）

表-4

1 給水装置工事申込書（案）に記載されている項目

番号	項目	記載要望 事業者	要望率 %	記入者	対応策
①	受付番号	24	100.0	水道事業者	申込書に記入
②	水栓番号	22	91.7	水道事業者	申込書に記入
③	申込年月日	24	100.0	指定工事事業者	申込書に記入
③'	受付日	24	100.0	水道事業者	申込書に記入
④	住所	24	100.0	申込者及び指定工事事業者	申込書に記入
⑤	氏名	24	100.0	申込者及び指定工事事業者	申込書に記入
⑥	委任状欄	23	95.8	申込者及び指定工事事業者	申込書に記入
⑦	指定給水装置工事事業者情報	23	95.8	指定工事事業者	申込書に記入
⑧	主任技術者	24	100.0	指定工事事業者	申込書に記入
⑨	工事場所	24	100.0	申込者及び指定工事事業者	申込書に記入
⑩	工事種別	24	100.0	指定工事事業者	申込書に記入
⑪	使用予定水量	10	41.7	指定工事事業者	申込書に記入
⑫	給水方式	20	83.3	指定工事事業者	申込書に記入
⑬	建築関係	12	50.0	指定工事事業者	申込書に記入
⑭	建物種別	16	66.7	指定工事事業者	申込書に記入
⑮	道路指定	10	41.7		別途占用申請書の添付で対応
⑯	審査承認日	21	87.5	水道事業者	申込書に記入
⑰	摘要欄	23	95.8	水道事業者	申込書に記入
⑱	手数料	23	95.8	水道事業者	申込書に記入
⑲	加入金	22	91.7	水道事業者	申込書に記入
⑳	開発指令	3	12.5		別途都市計画法に基づく事前協議書の添付で対応
㉑	承諾関係	4	16.7	指定工事事業者	申込書に記入
㉒	分岐承諾	4	16.7	指定工事事業者	申込書に記入
㉓	誓約関係	3	12.5	指定工事事業者	申込書に記入
㉔	穿孔予定日	0	0.0		必要に応じ⑰摘要欄への記入で対応
㉕	竣工予定日	1	4.2	指定工事事業者又は水道事業者	必要に応じ⑰摘要欄への記入で対応

①	穿孔日	18	75.0	指定工事事業者	申込書に記入
②	完了日	21	87.5	指定工事事業者又は水道事業者	申込書に記入
③	検査日	22	91.7	水道事業者	申込書に記入
④	水栓番号交付	2	8.3	水道事業者	②水栓番号の記入で対応
⑤	貸与メーター	12	50.0	水道事業者	申込書に記入

① 受付番号 第 _____ 号 ② 水栓番号 第 _____ 号

令和
年
月
日
承認
伺

令和
年
月
日
精算
伺

給水装置工事申込書

〇〇〇水道事業管理者 ③ 令和 年 月 日

申込者（給水装置の所有者）

④ 住所 〒 _____

フリガナ _____

⑤ 氏名 _____ 印

⑥ 私は、〇〇〇給水条例その他〇〇〇水道事業管理者が定める規程に同意し、工事を申し込みます。
また、工事の施行について、次の指定給水装置工事業者に、下記事項を委任します。

1 給水装置工事の申し込み及び施行の件
2 工事費の納付及び精算に関する件

指定給水装置 工事業者	住所	指定番号 第 _____ 号
	⑦ 事業者名 代表者 電話	⑧
	⑧ 給水装置工 事主任技術者 氏名	免状交付番号 第 _____ 号

⑨ 工事場所 _____

⑩ 工事種別 新設 改造 撤去

⑪ 使用予定水量 1日 _____ m³

⑫ 給水方式 直結 直結増圧 受水槽

建築関係	確認済の証	令和 年 月 日 NO _____	開発指令	令和 年 月 日 NO _____
	⑬ 建物階層	地上 階 地下 階	道路指定	令和 年 月 日 NO _____
	⑭ 建物種別	<input type="checkbox"/> 自己住居 <input type="checkbox"/> 建売住宅 <input type="checkbox"/> 貸家 <input type="checkbox"/> 共同住宅 <input type="checkbox"/> 店舗 <input type="checkbox"/> 事務所又は工場 <input type="checkbox"/> その他 (_____)		

③ 受付日	令和 年 月 日	同意承諾 関係	⑮ 土地使用承諾書	<input type="checkbox"/> 有 <input type="checkbox"/> 無						
⑯ 審査承認日	令和 年 月 日		⑮ 構造物使用承諾書	<input type="checkbox"/> 有 <input type="checkbox"/> 無						
⑰ 穿孔予定日	令和 年 月 日		⑯ 分岐承諾	<input type="checkbox"/> 有 <input type="checkbox"/> 無						
⑱ 竣工予定日	令和 年 月 日		⑰ 誓約関係	<input type="checkbox"/> 有 <input type="checkbox"/> 無						
穿孔日	令和 年 月 日	貸与 メーター	13	20	25	30	40	50	75	100
完了日	令和 年 月 日									
係長	水栓番号交付日 令和 年 月 日	⑲ 検査日	令和 年 月 日							

課長
係長
担当
担当

課長
係長
担当
担当

⑰ 摘要欄	⑱ 手数料	金額	担当領収印
	設計審査手数料		円
	完了検査手数料		円
	⑲ 加入金		円
	口径		
	合計		円

現地検査 令和 年 月 日

分 布 図

1 給水装置工事申込書(案)に記載されている項目

記載数字【 3:必要 2:別紙で記入し、申込書には不要 1:不要 】

Table with 26 columns (1-26) and 24 rows (1-24) showing project details for water supply equipment applications. Includes columns for project number, location, dates, and various technical specifications. Summary rows at the bottom show counts for '必要' (3), '別紙記入' (2), and '不要' (1).

2 給水装置工事申込書(案)に記載されていない項目

記載数字【 3:必要 2:別紙で記入し、申込書には不要 1:不要 】

Table with 35 columns (1-35) and 24 rows (1-24) showing project details for water supply equipment applications. Includes columns for project number, technical specifications like pipe diameter, materials, and equipment. Summary rows at the bottom show counts for '必要' (3), '別紙記入' (2), and '不要' (1).

3 給水装置工事申込時及び完了時に添付する書類関係

(1) 申込時に添付する書類一覧表（給水装置申込時に直接関係する書類）

記載数字【 3：必要 1：不要 】

項目番号	1	2	3	4	5	6	7	8	9	10	11
項目 事業体	設計図面 (A3)	給水装置 所有者 変更届	宅地内引 込管所有 者変更	開栓 申込書 (新設 等)	開栓 申込書 (再開)	給水装置 使用中止 (廃止) 届	水理計算 確認書	直結増圧 式条件 承諾書	増圧給水 設備設置 の猶予条 件承諾書	各戸メー ター等譲 渡申込書	その他 誓約書等
1 宇都宮市	3	1	1	3	1	3	3	3	1	3	3
2 足利市	3	3	1	3	3	3	3	1	1	1	3
3 栃木市	3	3	1	3	1	3	3	1	1	1	3
4 佐野市	3	3	3	3	3	3	1	1	1	1	3
5 鹿沼市	3	1	1	1	1	3	1	1	1	1	3
6 日光市	3	3	3	3	3	3	3	3	3	3	3
7 小山市	3	3	3	3	3	3	3	3	3	3	3
8 真岡市	3	3	3	3	3	3	3	1	1	3	3
9 大田原市	3	3	3	3	3	3	3	1	1	1	3
10 矢板市	3	3	3	3	3	3	3	3	3	3	3
11 那須塩原市	3	3	1	3	3	3	3	1	1	3	3
12 さくら市	3	3	3	3	3	3	3	1	1	1	3
13 那須烏山市	3	3	3	3	3	3	3	3	3	3	3
14 下野市	3	1	1	1	1	1	3	1	1	1	3
15 芳賀中部上水道企業団	3	3	3	3	3	3	3	1	1	1	3
16 宇都宮西中核工団事務組合	3	3	1	1	1	3	1	1	1	1	1
17 上三川町	3	3	1	3	3	3	3	3	1	1	3
18 茂木町	3	3	3	3	3	3	3	3	3	3	3
19 壬生町	1	1	1	1	1	1	1	1	1	1	1
20 野木町	3	3	3	3	3	3	1	3	1	1	3
21 塩谷町	3	3	3	3	3	3	3	3	3	1	3
22 高根沢町	3	3	1	3	3	3	3	1	1	1	1
23 那珂川町	3	1	1	3	3	3	3	1	1	1	3
24 那須町	3	1	1	3	3	1	1	1	1	1	3
3 必要	23	18	12	20	18	20	19	9	6	8	21
1 不要	1	6	12	4	6	4	5	15	18	16	3

(2) 申込時に添付する書類一覧表（その他法令における関係書類）

記載数字【 3：必要 1：不要 】

項目番号	1	2	3	4	5	6	7	8	9	項目番号
項目 事業体	建築確認 済証未提出に係る 届出書	道路掘削 申請手続き 委任書	道路掘削 及び 占用図	給水装置 工事に伴 う道路掘 削跡路面 復旧工事 履行誓約 書	給水装置 工事に伴 う道路掘 削跡路面 復旧工事 施工者確 認書	河川水路 下水等の 占用に必 要な申込 書	道路内平 行私有管 譲渡申出 書	道路占用 及び掘削 許可書 (写し)	急傾斜地 崩壊危険 区域内行 為許可書	項目 事業体
宇都宮市	1	3	3	1	1	3	3	1	1	宇都宮市
足利市	1	1	3	1	1	3	3	1	1	足利市
栃木市	1	3	3	1	1	3	1	1	1	栃木市
佐野市	1	3	3	1	1	3	1	1	1	佐野市
鹿沼市	1	3	3	1	1	3	3	1	1	鹿沼市
日光市	3	1	1	1	1	1	1	1	1	日光市
小山市	1	3	3	3	3	3	1	3	3	小山市
真岡市	1	1	1	1	1	1	1	1	1	真岡市
大田原市	1	3	3	1	1	3	3	3	1	大田原市
矢板市	1	3	3	1	1	3	3	1	1	矢板市
那須塩原市	1	1	3	3	3	3	3	3	1	那須塩原市
さくら市	1	1	3	1	1	1	1	1	1	さくら市
那須烏山市	3	3	3	3	3	3	3	3	3	那須烏山市
下野市	1	1	1	1	1	1	1	1	1	下野市
芳賀中部上水道企業団	3	3	3	3	3	3	3	3	1	芳賀中部上水道企業団
宇都宮西中核工団事務組合	1	1	1	1	1	1	1	1	1	宇都宮西中核工団事務組合
上三川町	1	1	1	1	1	1	1	1	1	上三川町
茂木町	3	3	3	3	3	3	3	3	3	茂木町
壬生町	1	1	1	1	1	1	1	1	1	壬生町
野木町	1	1	3	3	3	1	3	1	1	野木町
塩谷町	1	1	3	1	3	3	3	1	1	塩谷町
高根沢町	1	1	1	1	1	1	1	1	1	高根沢町
那珂川町	1	1	1	1	1	1	1	1	1	那珂川町
那須町	1	1	1	1	1	1	3	3	1	那須町
必要	4	10	15	6	7	13	12	7	3	必要
不要	20	14	9	18	17	11	12	17	21	不要

(3) 完了時に添付する書類一覧表（給水装置工事完了届は、申込書と兼ねる）

記載数字【 3：必要 1：不要 】

項目番号	1	2	3	4	5	6	7	8	9	10
項目 事業体	給水装置 工事完成 届 (A3)	オフセッ ト図	水槽以下 設備図	受水機施設 概要書	給水装置工事 記録写真	メーター 預り書	共同住宅 の 使用者名 簿	施錠装置 付共同住 宅に係る 施錠装置 の解錠方 法（解錠 方法の変 更）届出 書	給水装置 工事に伴 う道路掘 削跡路面 復旧工事 しゅん工 届	その他 水道事業 管理者が 必要と認 める場 合
宇都宮市	1	1	3	3	3	1	3	1	3	3
足利市	3	3	3	3	3	1	1	3	1	3
栃木市	3	3	3	3	3	1	1	1	1	1
佐野市	3	1	3	3	3	1	1	1	3	3
鹿沼市	3	3	3	3	3	1	1	3	3	3
日光市	3	3	3	3	3	1	1	1	3	3
小山市	3	3	3	3	3	1	1	3	3	3
真岡市	3	3	3	3	3	1	1	3	3	3
大田原市	3	3	3	3	3	1	1	1	3	3
矢板市	3	3	1	3	3	3	3	1	3	3
那須塩原市	3	3	3	3	3	3	3	1	3	3
さくら市	3	1	1	1	1	1	1	1	1	1
那須烏山市	3	3	3	3	3	3	3	3	3	3
下野市	3	1	1	1	3	1	1	1	1	1
芳賀中部上水道企業団	3	3	3	3	3	1	1	1	1	3
宇都宮西中核工団事務組合	3	3	1	3	3	1	1	1	1	1
上三川町	3	3	3	3	1	1	3	1	1	1
茂木町	3	3	3	3	3	3	3	3	3	3
壬生町	3	3	3	3	1	3	1	1	1	1
野木町	3	3	3	3	3	1	1	1	1	1
塩谷町	3	3	3	3	3	3	1	1	3	3
高根沢町	1	1	1	1	1	1	1	1	1	1
那珂川町	3	3	3	3	1	1	1	1	1	1
那須町	3	3	1	1	1	1	1	1	1	1
必要	22	19	18	20	18	6	5	7	12	14
不要	2	5	6	4	6	18	19	17	12	10

年
月
日
承認
伺

年
月
日
精算
伺

①	受付番号 第 _____ 号	②	水栓 第 _____ 号
<p>給水装置工事申込書</p> <p>宇都宮市上下水道事業管理者 ③ 申込年月日 _____ 年 _____ 月 _____ 日</p> <p>申込者（給水装置の所有者）</p> <p>④ 住所 〒 _____ - _____</p> <p>フリガナ _____</p> <p>⑤ 氏名 _____ 印</p> <p style="text-align: right;">⑥ リストより選択</p> <p>私は、〇〇〇給水条例その他〇〇〇水道事業管理者が定める規程に同意し、工事を申し込みます。 また、工事の施行について、次の指定給水装置工事業者に、下記事項を委任します。</p> <p style="margin-left: 40px;">1 給水装置工事の申し込み及び施行の件 2 工事費の納付及び精算に関する件</p>			
指定給水装置工事事業者	⑦ 住所 〒 _____ 第 _____ 号	⑦ リストより選択 印	
	事業者名 _____		
	代表者 _____		
電話 _____			
給水装置工事主任技術者氏名 _____	免状交付番号 第 _____ 号	⑧ リストより選択 印	
⑨ 工事場所 _____			
⑩ 工事種別	<input type="checkbox"/> 新設 <input type="checkbox"/> 改造 <input type="checkbox"/> 口径変更 <input type="checkbox"/> 撤去 <input type="checkbox"/> 給水本管 <input type="checkbox"/> 受水槽以下		
⑪ 使用予定水量	1日 _____ m ³		
⑫ 給水方式	<input type="checkbox"/> 直結 <input type="checkbox"/> 直結増圧 <input type="checkbox"/> 受水槽 (各戸検針 <input type="checkbox"/> 有 <input type="checkbox"/> 無 私設メーター <input type="checkbox"/> 有 <input type="checkbox"/> 無)		
⑬ 建築関係	確認済の証 年月日NO _____	私設メーター口径 _____ mm	個 _____
	⑭ 建物種別	<input type="checkbox"/> 自己住居 <input type="checkbox"/> 建売住宅 <input type="checkbox"/> 貸家 <input type="checkbox"/> 共同住宅 <input type="checkbox"/> 店舗 <input type="checkbox"/> 事務所又は工場 <input type="checkbox"/> その他 (_____)	
⑮ 同意承諾関係	土地承諾	<input type="checkbox"/> 有 <input type="checkbox"/> 無	家屋承諾
	土地承諾	<input type="checkbox"/> 有 <input type="checkbox"/> 無	家屋承諾
⑯ 承諾	土地承諾	<input type="checkbox"/> 有 <input type="checkbox"/> 無	家屋承諾
⑰ 承諾	土地承諾	<input type="checkbox"/> 有 <input type="checkbox"/> 無	家屋承諾
⑱ 承諾	土地承諾	<input type="checkbox"/> 有 <input type="checkbox"/> 無	家屋承諾
⑲ 承諾	土地承諾	<input type="checkbox"/> 有 <input type="checkbox"/> 無	家屋承諾
⑳ 承諾	土地承諾	<input type="checkbox"/> 有 <input type="checkbox"/> 無	家屋承諾
㉑ 承諾	土地承諾	<input type="checkbox"/> 有 <input type="checkbox"/> 無	家屋承諾
㉒ 承諾	土地承諾	<input type="checkbox"/> 有 <input type="checkbox"/> 無	家屋承諾
㉓ 承諾	土地承諾	<input type="checkbox"/> 有 <input type="checkbox"/> 無	家屋承諾
㉔ 承諾	土地承諾	<input type="checkbox"/> 有 <input type="checkbox"/> 無	家屋承諾
㉕ 承諾	土地承諾	<input type="checkbox"/> 有 <input type="checkbox"/> 無	家屋承諾
㉖ 承諾	土地承諾	<input type="checkbox"/> 有 <input type="checkbox"/> 無	家屋承諾
㉗ 承諾	土地承諾	<input type="checkbox"/> 有 <input type="checkbox"/> 無	家屋承諾
㉘ 承諾	土地承諾	<input type="checkbox"/> 有 <input type="checkbox"/> 無	家屋承諾
㉙ 承諾	土地承諾	<input type="checkbox"/> 有 <input type="checkbox"/> 無	家屋承諾
㉚ 承諾	土地承諾	<input type="checkbox"/> 有 <input type="checkbox"/> 無	家屋承諾
㉛ 承諾	土地承諾	<input type="checkbox"/> 有 <input type="checkbox"/> 無	家屋承諾
㉜ 承諾	土地承諾	<input type="checkbox"/> 有 <input type="checkbox"/> 無	家屋承諾
㉝ 承諾	土地承諾	<input type="checkbox"/> 有 <input type="checkbox"/> 無	家屋承諾
㉞ 承諾	土地承諾	<input type="checkbox"/> 有 <input type="checkbox"/> 無	家屋承諾
㉟ 承諾	土地承諾	<input type="checkbox"/> 有 <input type="checkbox"/> 無	家屋承諾
㊱ 承諾	土地承諾	<input type="checkbox"/> 有 <input type="checkbox"/> 無	家屋承諾
㊲ 承諾	土地承諾	<input type="checkbox"/> 有 <input type="checkbox"/> 無	家屋承諾
㊳ 承諾	土地承諾	<input type="checkbox"/> 有 <input type="checkbox"/> 無	家屋承諾
㊴ 承諾	土地承諾	<input type="checkbox"/> 有 <input type="checkbox"/> 無	家屋承諾
㊵ 承諾	土地承諾	<input type="checkbox"/> 有 <input type="checkbox"/> 無	家屋承諾
㊶ 承諾	土地承諾	<input type="checkbox"/> 有 <input type="checkbox"/> 無	家屋承諾
㊷ 承諾	土地承諾	<input type="checkbox"/> 有 <input type="checkbox"/> 無	家屋承諾
㊸ 承諾	土地承諾	<input type="checkbox"/> 有 <input type="checkbox"/> 無	家屋承諾
㊹ 承諾	土地承諾	<input type="checkbox"/> 有 <input type="checkbox"/> 無	家屋承諾
㊺ 承諾	土地承諾	<input type="checkbox"/> 有 <input type="checkbox"/> 無	家屋承諾
㊻ 承諾	土地承諾	<input type="checkbox"/> 有 <input type="checkbox"/> 無	家屋承諾
㊼ 承諾	土地承諾	<input type="checkbox"/> 有 <input type="checkbox"/> 無	家屋承諾
㊽ 承諾	土地承諾	<input type="checkbox"/> 有 <input type="checkbox"/> 無	家屋承諾
㊾ 承諾	土地承諾	<input type="checkbox"/> 有 <input type="checkbox"/> 無	家屋承諾
㊿ 承諾	土地承諾	<input type="checkbox"/> 有 <input type="checkbox"/> 無	家屋承諾

課長	受③付 日	年 月 日	手⑱数 料	金 額	担当領収印	課長
	審⑯査 承認 日	年 月 日	設 計 審 査 手 数 料	円		
	検③査 日	年 月 日	完 了 検 査 手 数 料	円		
係長	貸⑤メ ー タ ー 口 径	mm 個	加⑲入 金	円		係長
	⑰ 摘要					
担当						担当

※図面については別添のとおり

課長	係長	担当

受付番号	第	号
------	---	---

給水装置工事設計変更届（最終案）		
		年 月 日
宇都宮市上下水道事業管理者	申込者（給水装置の所有者）	
	〒 _____ - _____	
	住所	_____
	フリガナ	_____
	氏名	_____
次のとおり給水装置工事の設計変更をしたいので届け出ます。		

リストより選択

リストより選択

指定給水装置 工事事業者	住 業 所 事 業 者 名 代 表 者 者 話 電 表 者 話	指 定 番 号 第 _____ 号 〒 _____ - _____
	給 水 装 置 工 事 主 任 技 術 者 氏 名	免 状 交 付 番 号 第 _____ 号

工 事 場 所	
工 事 種 別	<input type="checkbox"/> 新設 <input type="checkbox"/> 改造 <input type="checkbox"/> 口径変更 <input type="checkbox"/> 撤去 <input type="checkbox"/> 給水本管 <input type="checkbox"/> 受水槽

設計変更理由	
--------	--

記入例

受付番号	第	号
------	---	---

課長	係長	担当

給水装置工事設計変更届（最終案）

年 月 日

宇都宮市上下水道事業管理者

リストより選択

リストより選択

申込者（給水装置の所有者）

〒 _____ - _____

住所 _____

フリガナ _____

氏名 _____

次のとおり給水装置工事の計変更をしたいので届け出ます。

指定給水装置 工事事業者	住 事 業 代 電 所 名 者 表 話	指 定 番 号 第 _____ 号 〒 _____ - _____
	給 水 装 置 工 事 主 任 技 術 者 氏 名	免 状 交 付 番 号 第 _____ 号

工 事 場 所	
工 事 種 別	<input checked="" type="checkbox"/> 新設 <input type="checkbox"/> 改造 <input type="checkbox"/> 口径変更 <input type="checkbox"/> 撤去 <input type="checkbox"/> 給水本管 <input type="checkbox"/> 受水槽
設計変更理由	(主な設計変更の理由) ・分岐位置が変更 ・メーター口径が変更 ・給水装置の配管方法が著しく変更

申請図面・完成図面

申込書と連携

原図

分枝からメーターまで	品名	口径	数量

メ	機器等	認証機	数量
		認証番	
タ	機器等の設置に伴う止水用具・逆止弁等の設置		
	種類	口径	数量
下	給水栓類設置数等		
	種類	口径	数量

耐圧検査	確認年月日	年 月 日
残留塩素測定	確認年月日	年 月 日 mg/l

申請図面・完成図面

申込書と連携

参考 記入例

案内図又は工事箇所地図

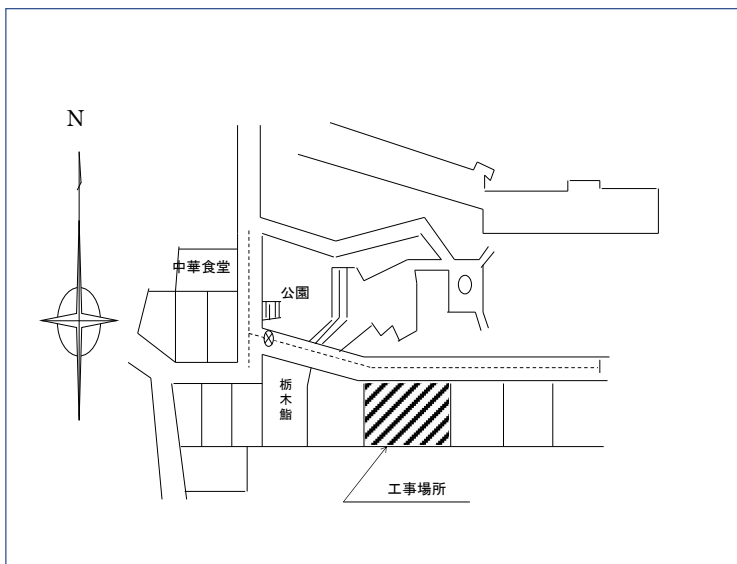

平面図

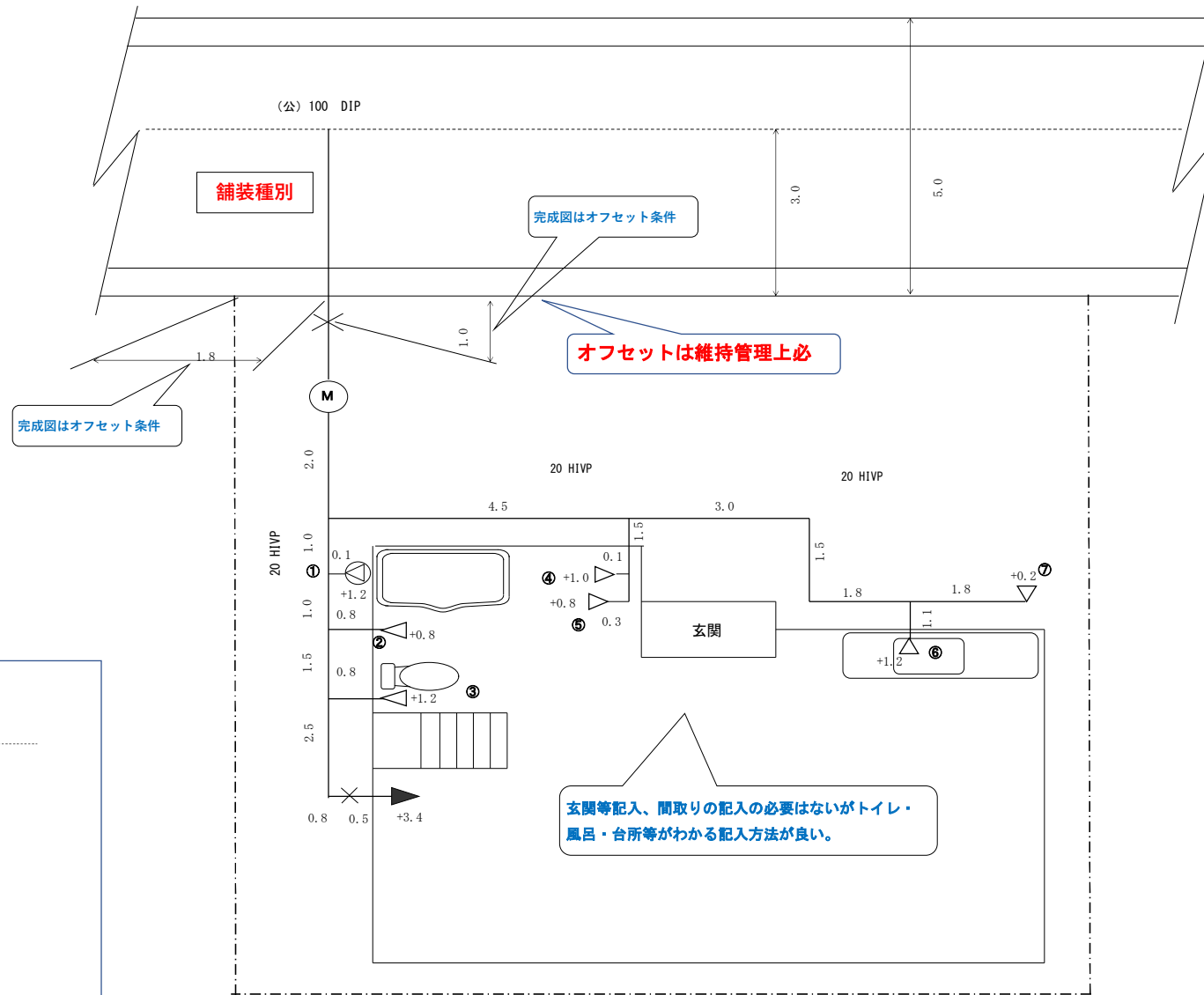

立面図

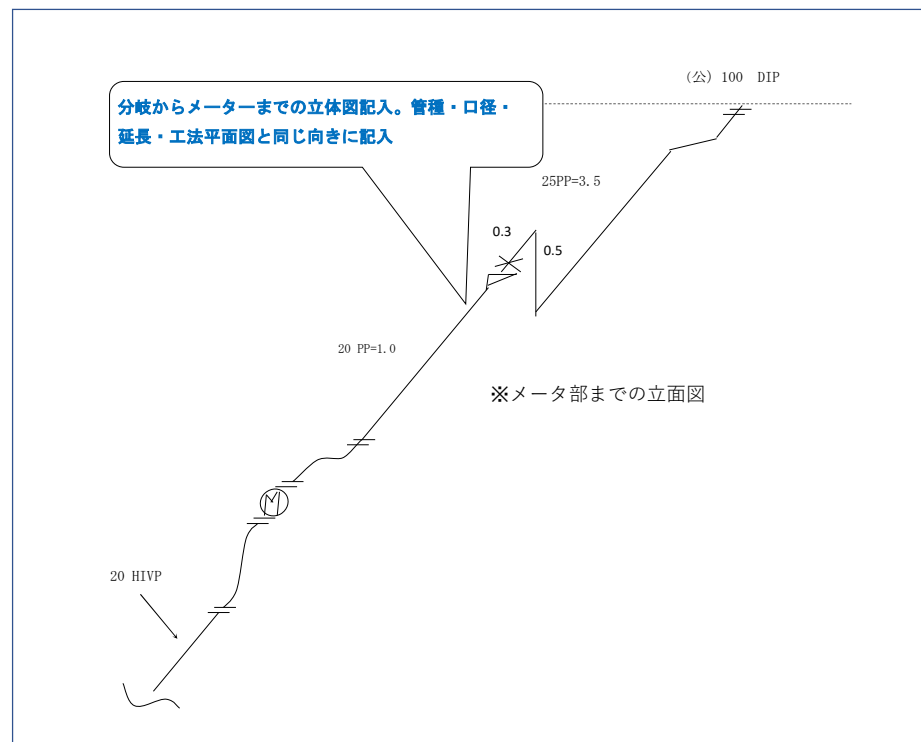

分岐から水道メーターまでは材料指定ができる規定により、立面図は必須。水道メーター下流側は、平面図に管種・口径・延長を記入することで、立面図は省略も可能。

受水槽容量図

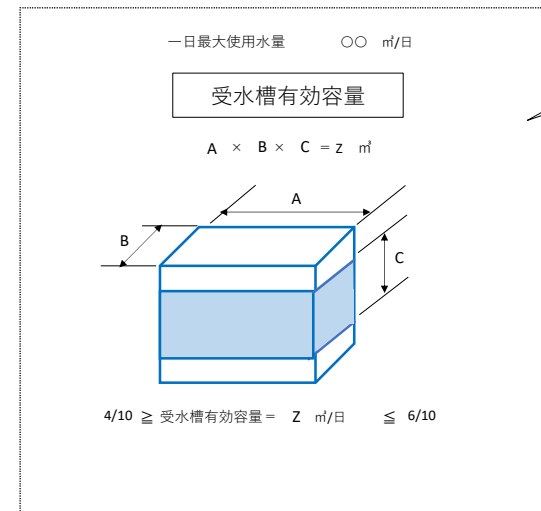

受水槽関係は空欄に記入 (掲載の可否は事業体判断)

給水装置工事主任技術者の職務 (掲載の可否は事業体判断)

水道事業体記入項目

品名	口径	数量
サドル付き分水栓	100×25	1.0
密着型サドルコア	25	1
水道用ポリエチレン管	25	4.3
水道用ポリエチレン管	20	1.0
止水栓	25	1
補助止水栓	20	1
メーター接続接手	20	2
メーターきょう		1
止水栓きょう		1

機器等	認証機	数量	
給湯器	JWWA	1	
(メーカー名)	A-○○○○		
機器等の設置に伴う止水用具・逆止弁等の設置			
種	類	口径	数量
①	逆止弁付B・V	13	1
給水栓類設置数等			
種	類	口径	数量
②⑤⑥	混合水栓	13	3
④⑦	給水栓	13	3
③⑧	ボールタップ	13	2

一般住宅は給水栓数でメーター口径を算定

耐圧検査	確認年月日	年 月 日
残留塩素測定	確認年月日	年 月 日