

全管連ニュース

発行所
〒170-0004 東京都豊台3-30-10
全管連事務局
〒100-0001 東京都千代田区千代田1-15-5
毎月1回発行
毎号三頁
年間購読料：2,300円
(消費税・送料込)
(但し会員は賦課金を含む)
URL: <http://www.zenkanren.or.jp/>

本号の主な内容

地震等緊急時対応マニュアル改訂合同WG
第27回技能グランプリ開催
貯水槽清掃作業監督者講習会のご案内
配水管工技能講習会のご案内

◇今後の主要(関連)行事予定◇
5月17日(金) 正副会長・ブロック長・部長会議
6月4日(火) 第313回理事会
6月19日(水) 第53回通常総会・平成25年度
全国大会・懇親会、米子市
米子コンベンションセンター

第46回事務局研修会

◇会員組合における業務内容及び市等からの業務委託の調査結果◇
◇工業高等学校「設備工業科」の状況◇
◇水道行政の課題と取り組み◇
◇厚生労働省石飛水道課長による講演◇

◇川崎市上下水道局における管工事業協同組合との連携◇



事務局研修会

本会は二月十五日、第四十六回事務局研修会を東京都港区の品川プリンスホテルにて開催した。当日は、全国二十八都道府県支

厚生労働省の石飛水道課長(株)千代田設備の石井正利選手(新潟)には厚生労働大臣賞が授与された。本会は、配管技能の向上・継承、後継技能者の確保・育成につながるため、本大会に参加した本会所属企業に選手一人当たり十万円を助成した。

大澤会長は、「全管連は、行政機関及び関係団体と緊密に連携し、国の施策を通じて地域社会に貢献するとともに、大型の財政出動の好機を所属企業のみならず、会員組合を支える皆様にも最大限還元したいので、ご協力を賜りたい。」と挨拶を行った。

研修会では、宮崎管工事協同組合の野崎公憲事務局長が「工業高等学校『設備工業科』の状況」について説明され、キャリアアップに対する支援(講師費用相当額の助成)もあると活用して頂きたいと述べられた。

宮崎管工事協同組合の野崎事務局長は、川崎市上下水道局の重富水道部水道管理課長

鳥取大会への参加を呼び掛ける中島専務



競技の様子



石井正利選手

技能グランプリの特集は、四面を参照して下さい。

日本水道協会は一月二十九日、日本水道会館で第二十七回理事会を開き、昨年十月に旭川市で開催した第八十一回総会で議決した会員提出問題二十題を、与党・厚生労働・総務・復興・内閣・国土交通・環境・経済産業・文部科学の関係省庁、地方公共団体、金融機構に陳情した。平成

二十五年度水道関係予算については、一月十七日、財政支援の拡充などを要望。今回はさらに補助要件の緩和や水道事故対策、地下水利用専用水道への対応をはじめ、東日本大震災の復興支援や放射性物質への対応を強く求めた。

当日は理事会終了後、陳情団十六班を編成し、与党の衆参国議員、関係省庁等に要望し、自民党では組織運動本部長の

竹下巨衆議院議員と面談したほか、厚生労働省では大谷康夫審議官、石飛水道課長にも要望した。なお、全管連ニュース十月号二面に掲載の通り、日本協関東支部から上程された「管理の不適切な貯水槽水道の改善を促進する制度確立」及び九州支部から上程された「指

水牌

NHK報道局、ニューヨーク・タイムズ東京支局などに動いた上杉隆氏によると福島第一原発事故が発生すると、既存メディアは政府発表「避難地帯は二〇km圏内」以外の地域は安全と報じておきながら、内規(時事通信社六〇km、朝日新聞社や民放各局五〇km、NHK四〇km)に従って原発の二〇〜三〇km圏内から一斉に引き揚げた。◆東電会見では批判的質問、報道は行われず、東電を批判する人間を次々と表舞台から排除。大手スポーツ記者クラブ、新聞とテレビ局の相互資本参加等に問題があるという(「新聞・テレビはなぜ平気で「ウソ」をつくの」か) PHP新書。◆新政権は東日本大震災やトネル天井板崩落事故を教訓に防災・減災対策やインフラの老朽化対策など公共工事業費を増額する。業界新聞では早くも公共事業悪玉論を心配する。国土強靱化の趣旨を国民に理解してもらうべく、予算から大手マスコミに広報活動事業費を定期的に出すことが必要かもしれない。

選べるすっきり3タイプ、新サティス誕生。

お掃除リフトアップで
すき間の拭き掃除も、サッと一拭き

リモコンボタンを押すだけで、機能部がリフトアップ。しっかり上がりすき間の汚れも、奥までラクに拭き取れます。(特許取得済み) ※Eタイプは手動です。

タンクレストイレ サティス

SATIS

SATISの驚きの性能はこちらから
サティス 検索

株式会社 LIXIL お客さま相談センター(INAXブランド) ☎0120-1794-00

私たちは、優れた製品とサービスを通じて、豊かで快適な住生活の未来を創造する住まいと暮らしの「総合住生活企業」です。

アカギの排水用フレキシブルジョイント

ハイスイAジョイント

配管支持金具の
株式会社 アカギ

東京都中央区新富1-19-2
☎03-3552-7331(大代表)

本社 東京・支店 営業所 全国主要都市

第27回技能グランプリ 特集

石井正利選手(新潟)が優勝 厚生労働大臣賞を受賞

佐藤技術部長、松本技術委員長が
競技委員として建築配管職種の実施運営に参画

第二十七回技能グランプリが、二月二十二日から二十五日までの四日間、千葉県の幕張メッセ他三会場で開催された。

この競技会は、特級、一級及び単一等級の熟練技能士の技能の一層の向上を図るとともに、その地位の向上と技能尊重を醸成するために隔年で開催されている。今大会は建築配管を含む二十八職種に四百八十二名が参加して行われた。



石井正利選手
管組立て
時間六分
時間三十分
時間五分
時間五分



配管職種の表彰式



競技の様子



参加選手と競技委員

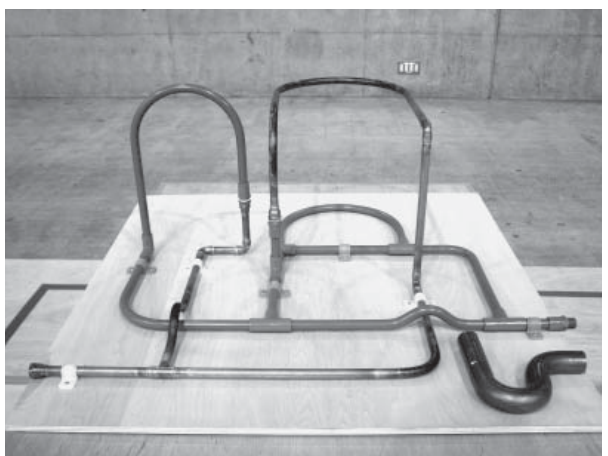

石井選手の優勝作品

当日公表

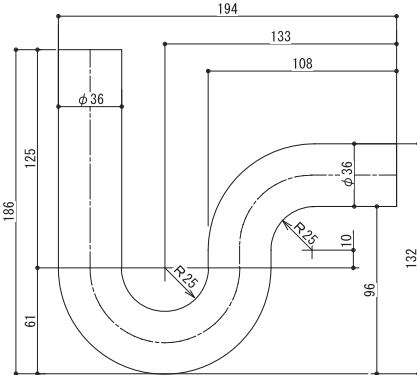

Pトラップ(S: 1/2)

第27回技能グランプリ「配管」職種参考課題図②

及び鉛管曲げ作業に取り組んだ。競技終了後の測定・水圧審査後に行われた主催者による成績会議において入賞者が決定し、二十五日の閉会式で表彰された。優勝した石井正利選手(新潟・株)千代田設備(新)には厚生労働大臣賞が授与された。

また、平田一也選手(岡山・株)中央設備が管連ホームページに掲載する予定です。

技術部長が競技主査、松本技術委員長が競技委員として課題作成、競技実施運営に当たった。

◎入賞者(敬称略)
第一位 石井正利(新潟・株)千代田設備。
第二位 遠間潔寿(新潟・株)千代田設備。
第三位 坂本耕三(東京・西原工事 株)。
また、平田一也選手(岡山・株)中央設備が管連ホームページに掲載する予定です。

本会は、配管技能の向上・継承、後継技能者の確保・育成等につながるため、本大会に参加した本会所属企業企業に選手一人当たり十万円を助成した。今回の第二十八回技能グランプリは、二年後の開催を予定している。

当日公表

第27回技能グランプリ「配管」職種参考課題図①

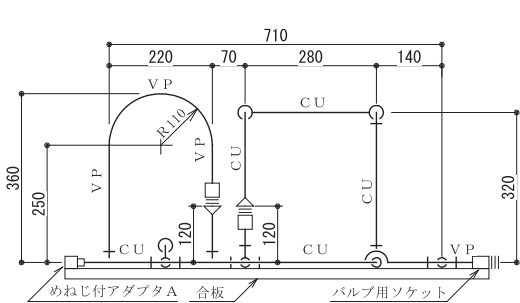

A-A立面図 S: 1/10

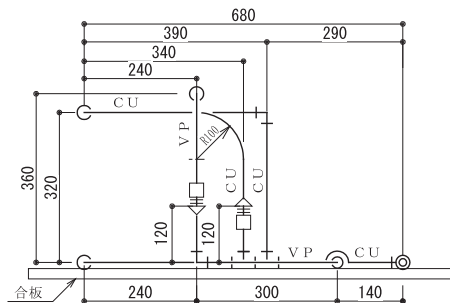

B-B立面図 S: 1/10

凡例	記号	名称	呼び径	外径(mm)
	VP	硬質ポリ塩化ビニル管	13A	18.0
	CU	銅管(Lタイプ)	15A	15.88
	CU VP	銅製めねじ付アダプタAと塩ビ製バルブ用ソケットの組合せ		
	回回	サドルバンド		

(注) 詳細図以外の寸法は、全て管の中心線とする。

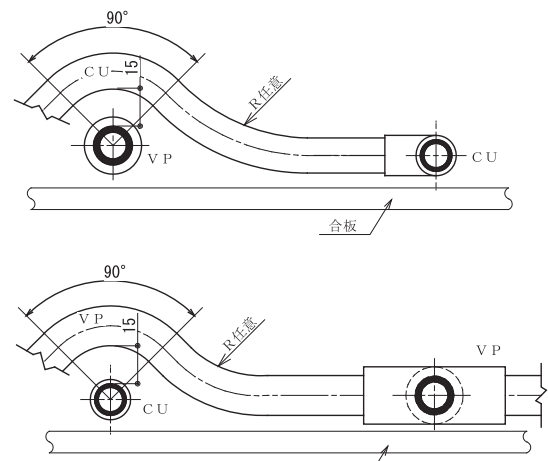

銅管、塩ビ管のパイプ越え詳細図 S: 1/2

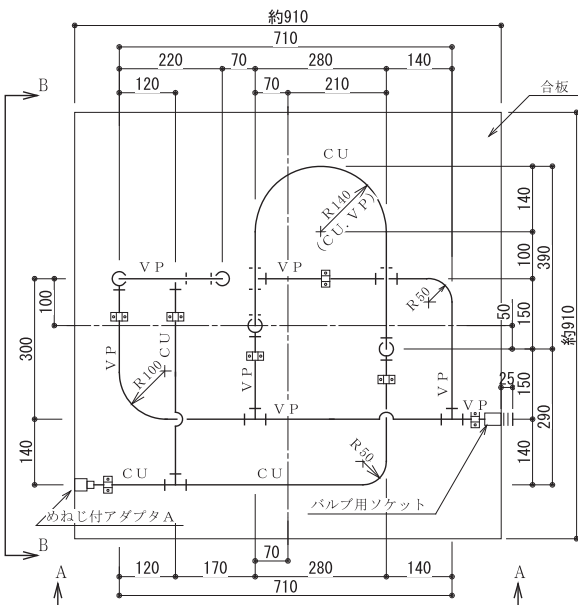

配管平面図 S: 1/10

縮尺	1/2、1/10
標準時間	5時間30分
打切時間	6時間

(財)ビル管理教育センター 貯水槽清掃作業監督者講習会 日程

Table with columns: 募集人員, 講習期間, 講習会場, 受付期間. Lists training sessions from April to March.

(注) 受講申込には、添付書類が全部揃っていることが必要です。受付期間内であっても、募集人員に達した時点で受付を終了させていただきます。

(財)ビル管理教育センター 貯水槽清掃作業監督者再講習会 日程

Table with columns: 募集人員, 講習期間, 講習会場, 受付期間, 修了証書交付予定日. Lists re-training sessions from April to March.

(注) 受付期間中のお申込であっても、修了証書の有効期間によっては調整させていただきます。

平成25年度・貯水槽清掃作業監督者講習会(新規・再)のご案内
(社)全国建築物飲料水管理協会(全水協)及び(財)ビル管理教育センターでは、平成二十四年度の標記講習会を実施する。

全水協は、平成二十四年二月十四日、厚生労働大臣より建築物における衛生的環境の確保に関する法律(建築物衛生法)施行規則の規定により貯水槽清掃作業監督者講習等登録機関とされた。

これにより同協会は、建築物衛生法に定められた、建築物の飲料水の貯水槽の清掃を行う事業の都道府県知事登録(五号登録事業・登録建築物飲料水貯水槽清掃事業)を受けることができる人的要件である貯水槽清掃作業監督者講習及び六年毎の再講習の実施機関となった。

1、受講資格(建築物環境衛生管理技術者免状を有する方は受講する必要はありません。) 次の①②③のいずれかに該当する方
①学校教育法に基づく高等学校若しくは中等教育学校又は旧中等教育学校に在籍する者

2、講習科目
建築物環境衛生制度(一)五時間、建築物衛生における動向(一・五)、建築設備概論(二)、給水衛生概論(三)、貯水衛生概論(四)

3、受講料 三万五千円。
4、開催会場 別掲参照。
(財)ビル管理教育センター(電話03-3311-4142、http://www.bmecor.jp)。

(社)全国建築物飲料水管理協会(電話03-3502-0785、http://www.jwa.or.jp)。

(社)全国建築物飲料水管理協会 貯水槽清掃作業監督者講習会 日程

Table with columns: 募集人数, 講習期間, 支部名, 都道府県名, 実施場所. Lists training sessions by branch.

厚生労働大臣登録機関・指定団体 (社)全国建築物飲料水管理協会 〒105-0001 東京都港区虎ノ門2-9-14 (郵政福祉虎ノ門第一ビル 4階) TEL: 03-3502-0785 FAX: 03-3580-7077

三多摩管工協同組合 創立50周年記念式典を挙



当日は、松田理事長の式辞において、「当組合は昭和三十一年に創立されて以来、新規事業や拡張事業に伴う管工事の発注や住宅建設による水道工事が増加し、多くの水道工事が誕生した。また、バブルの崩壊やリマンショックの長期不況に加え、規制緩和の影響もあり、組合員も減少しているが、これからも多摩地区水道の安心・安全のため、頑張つて参りたい。」と述べられた。

式典には、安藤立美東京都副知事や増子敦東京水道局長をはじめとする市の行政機関や地元来賓が出席された。

当日は、白倉理事長の式辞において、「昭和二十八年の設立後、所属組合員各位の一致団結の力と歴代理事長をはじめとする先輩役員の方で、今日の確固たる組合組織として成長した。また、今後起こり得る可能性のある直下型地震に対し、民間の力を用いるPFI・PPPを活用し、業界の新たなスタートを切るべく、管工事業界としては日本初と誇れる技術研修センターを立ち上げたところである。今後モライラインの水道を守る公的な協同組合として、県知事や名輪淑行千葉県水道局長をはじめとする市の行政機関や地元来賓が出席された。

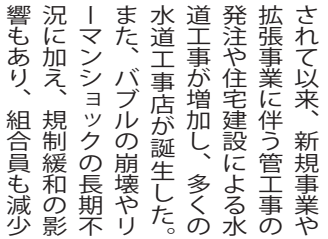

千葉県水道管工協同組合(理事長・白倉進氏)は、二月二十六日、千葉市のホテルスプリングス幕張にて創立六十周年記念式典を挙

式典には森田健作千葉県知事や名輪淑行千葉県水道局長をはじめとする市の行政機関や地元来賓が出席された。

が出席された。当日は、白倉理事長の式辞において、「昭和二十八年の設立後、所属組合員各位の一致団結の力と歴代理事長をはじめとする先輩役員の方で、今日の確固たる組合組織として成長した。また、今後起こり得る可能性のある直下型地震に対し、民間の力を用いるPFI・PPPを活用し、業界の新たなスタートを切るべく、管工事業界としては日本初と誇れる技術研修センターを立ち上げたところである。今後モライラインの水道を守る公的な協同組合として、県知事や名輪淑行千葉県水道局長をはじめとする市の行政機関や地元来賓が出席された。



式典には森田健作千葉県知事や名輪淑行千葉県水道局長をはじめとする市の行政機関や地元来賓が出席された。

式典には森田健作千葉県知事や名輪淑行千葉県水道局長をはじめとする市の行政機関や地元来賓が出席された。

横濱市管工協同組合が横濱市水道局と合同防災訓練を実施

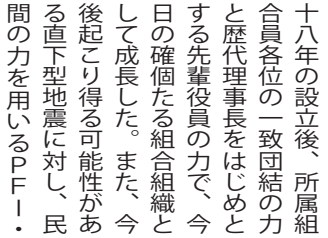

一月三十一日、神奈川県横濱市の横濱市水道局と合同防災訓練を実施した。当日は、横濱市水道局の職員や、横濱市管工協同組合の職員が参加し、合同防災訓練を実施した。横濱市管工協同組合より二十名が参加し、合同防災訓練を実施した。

合同防災訓練を実施した。横濱市管工協同組合より二十名が参加し、合同防災訓練を実施した。

震等災害時における迅速な応急活動を図るため、横濱市管工協同組合と昭和三十八年十二月に水道施設に係る災害時の応急処置の協力に関する協定を締結しており、さらなる迅速な応急体制の確立を必要とし実施した。



佐々木理事長は、「水道局との合同防災訓練にあたっては組合組織の役割を果たす事ができ、組合員も大きな財産となり、意義深いものがあつたと思います。近い将来の南海地震や首都直下型地震等の大地震に備え、万が一の時には当組合が総力を挙げて復旧活動に参る所存です。」と講評された。

合同防災訓練を実施した。横濱市管工協同組合より二十名が参加し、合同防災訓練を実施した。

米子管工事業協同組合を取材

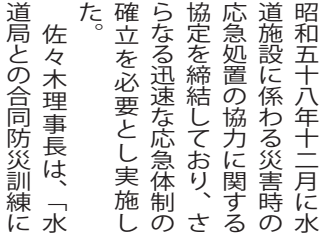

広報委員会の藤川副会長と青木理事、小泉技術部長は二月八日、米子管工事業協同組合理事長・松谷信男氏を雇用管理に関する好事例組合として取材を行った。

当日は、①組合の概況 ②雇用改善推進事業③市との修繕等における連携 ④災害時における取組 ⑤対応(市との災害協定等)について説明を受けた。

この模様は全管連ジャーナル四月号に掲載予定。



この模様は全管連ジャーナル四月号に掲載予定。

年度事業経過報告(案)及び平成二十四年度正味財産増減計算(補正後)(案) ③平成二十五年度正味財産増減計算(案)について審議が行われた。

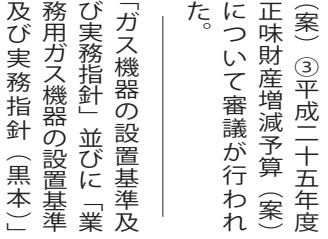

「ガス機器の設置基準及び実務指針」並びに「業務用ガス機器の設置基準及び実務指針(黒本)」等の案内

「ガス機器の設置基準及び実務指針」並びに「業務用ガス機器の設置基準及び実務指針(黒本)」等の案内

版・平成十九年六月発行)販売価格は一冊四千円(別送料が必要。)

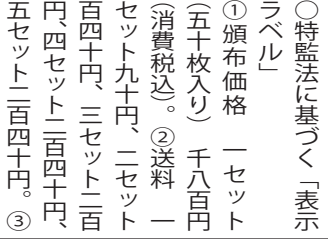

「ガス機器の設置基準及び実務指針」並びに「業務用ガス機器の設置基準及び実務指針(黒本)」等の案内

「ガス機器の設置基準及び実務指針」並びに「業務用ガス機器の設置基準及び実務指針(黒本)」等の案内

を幹旋・頒布いたしてお

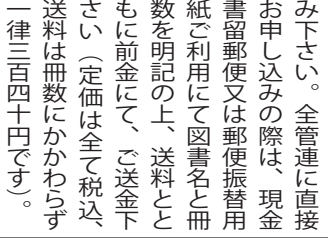

を幹旋・頒布いたしてお

を幹旋・頒布いたしてお

改訂版、八千円。

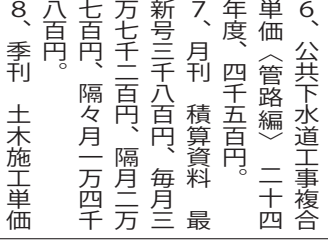

改訂版、八千円。

改訂版、八千円。

全管連のつどき

2月

1日 三多摩管工協同組合の創立五十周年記念式典が午後四時より、東京都立川市のパレスホテル立川にて挙

給水財団が評議員会を開催
給水財団が評議員会を開催
給水財団が評議員会を開催

Advertisement for 'メータセットシリーズ' (Meter Set Series) by MIZUNO SEIKO KOGYO CO., LTD. (前澤給装工業株式会社). Includes images of meter sets and contact information.

Advertisement for '幹旋図書' (Spinning Book) with details on pricing and availability.

講習会日程表

注) 1. 受講申込締切日にかかわらず定数になり次第締め切らせていただきます。
2. 講習会場、受講回の残席数状況はホームページで確認できます。

1) 講習会 I (3日間)

Table with columns: 講習会場, 受講回, 講習会実施日, 受講申込締切日. Lists various training sessions across different locations like 札幌, 八戸, 仙台, etc.

25年度 日本水道協会 配水管工技能講習会のご案内
(社) 日本水道協会は、配水管工事業者及び水道事業者の水道技術者を対象に、耐震継手管の配管・接合に関する知識や技能の修得を目的として「配水管工技能講習会」を次の通り実施します。

1、講習会区分
(1) 小口径管講習会(以下「講習会I」という。)
口径100mm又は150mmの耐震継手管等(NS、K、フランジ形管)を使用して三日間の講習。

2、受講資格
(1) 講習会I(三日間)
配水管布設工事一年以上の実務経験者
(2) 耐震管継手の配管・接合の未経験者。
(3) 講習会大口径管(二日間)
NS、SII形管等の耐震継手配水管技能者として日本水道協会の「配水管技能者名簿」に登録済みの方。

講習会Iの受講後、講習会Iの受講後引き続き講習会大口径管の受講を希望する場合は、講習会Iの受講申込書と講習会大口径管の受講申込書(希望順位(会場・受講回)を記入してお申込み下さい)を併せて提出して下さい。

講習会Iの受講後、講習会Iの受講後引き続き講習会大口径管の受講を希望する場合は、講習会Iの受講申込書と講習会大口径管の受講申込書(希望順位(会場・受講回)を記入してお申込み下さい)を併せて提出して下さい。

講習会Iの受講後、講習会Iの受講後引き続き講習会大口径管の受講を希望する場合は、講習会Iの受講申込書と講習会大口径管の受講申込書(希望順位(会場・受講回)を記入してお申込み下さい)を併せて提出して下さい。

講習会Iの受講後、講習会Iの受講後引き続き講習会大口径管の受講を希望する場合は、講習会Iの受講申込書と講習会大口径管の受講申込書(希望順位(会場・受講回)を記入してお申込み下さい)を併せて提出して下さい。

2) 講習会 大口径管 (2日間)

Table with columns: 講習会場, 受講回, 講習会実施日, 受講申込締切日. Lists training sessions for large diameter pipes, including locations like 東京 and 名古屋.